

AKTÜATÖR / ALA-80-280

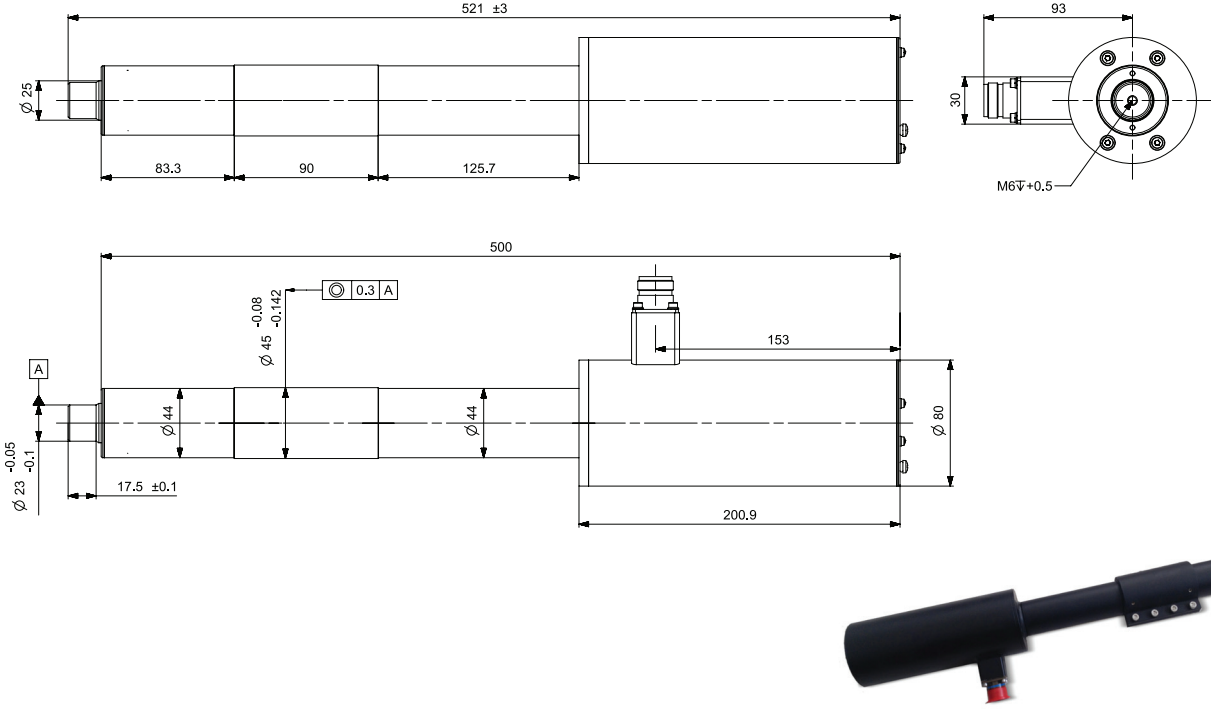

Teknik Özellikler

1	Çalışma Gerilimi	18 – 33 VDC
2	Çalışma Akımı	≤ 5A @Yüksüz, ≤ 10A @1000N
3	Motor	Fırçalı DC Motor Akım: Yüksüz <3.0 A, 1000N Eksenel Yük Altında <10.0 A Güç: 200 W
4	Fren	Akım: ≤ 1A Bırakma Gerilimi VR ≥ 18VDC @20 C°
5	Pozisyon Sensörü	Manyetik Enkoder Çalışma Gerilimi: 12VDC (5-24VDC) Çıkış Sinyali: 2 adet TTL uyumlu kare dalga Tur başına sinyal sayısı: 2 Düşük Seviye Çıkış Voltajı: 0,5 VDC (20mA)
6	Bağ Direnci	≤ 10 miliohm (Konnektör ile Şase)
7	Konnektör Tipi	D38999 Seri III, 20WC35PN
8	Eksenel Yük Kapasitesi	1000 N (nominal) ve 1500 N (maksimum)
9	Kurs Mesafesi	280 mm
10	Hız	28 VDC gerilim ve 1000 N nominal itme kuvveti altında maksimum hız 100 mm/s
11	Renk	FED-STD-595B 37030 Siyah
12	Ağırlık	4,0 kg
13	Çalışma Sıcaklığı	-40°C'den +65°C arası
14	Koruma Sınıfı	IP67

Ürün Açıklaması

1000 N nominal ve 1500 N maksimum itme gücüne sahiptir. 1500 N yük altında kaymadan durabilmektedir.

280 mm kursu olan aktüatörün koruma sınıfı ise IP67'dir. 28 VDC gerilim ve 1000 N nominal itme kuvveti altında maksimum hız 100 mm/s

ALA-80-280, MIL-STD-810G standardına göre:

Çalışma Sıcaklık Aralığı, Depolama Sıcaklık Aralığı, Sıcaklık Şoku, Güneş Işınması, Titreşim ve Mekanik Şok, Nem, Toz, Yağmur ve Sızdırmazlık, Tuz Sisi, Basınç/Yükseklik, gereksinimlerini karşılamaktadır.

Test metot ve prosedürleri ile ilgili detaylı bilgi isteyiniz.